

CL3.C18S Clé à chocs sans fil 1/2"**Description :**

- Mécanisme à impact haut rendement délivrant un couple de 983 N.m.
- LED intégrée avec extinction différée automatique.
- Inverseur "une main" à proximité de la gâchette.
- Gâchette progressive pour un meilleur contrôle de la vitesse.
- Retenue de la douille par jonc de friction.
- Pare-chocs de protection intégrés au corps de la machine.
- Corps composite résistant aux acides et solvants.
- Batteries 18V 3 Ah avec indicateur de charge, technologie DeWALT® interchangeables avec les batteries Dewalt®.
- Couple de décollement 983 N.m.
- Couple de travail 900 N.m.
- Coups par minute 2400 cpm.
- Vitesse à vide 1800 tr/min.
- Carré conducteur 1/2".
- Puissance batterie 18 V.
- Capacité batterie 3 Ah.
- Vibration 11,50 m/s²/a.
- Vibration 2,30 m/s²/K.
- Pression acoustique 92 dB(A).
- Niveau sonore 103 dB(A).
- Livrée en mallette comprenant :
 - Une clé à chocs 1/2" CL3.C18SD.
 - Deux batteries 3 Ah 18V CL3.BA1830.
 - Un chargeur multivoltage CL3.CH1018.

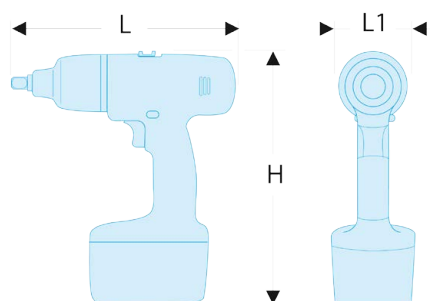

H [mm]:	210
L [m]:	241
L1 [mm]:	79
[kg]:	3

